

Husbils- liv^{2/14}

KABE  Alltid steget före

*...du läser nu sveriges
största husvagns- och
hustilstidning 100.000 ex*

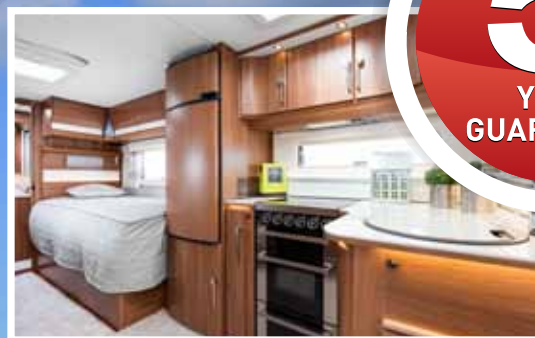

Frihet på hjul!

FÖLJ MED TILL NYA ZEELAND SOM LIGGER I NORGE

KABEs HALVINTEGRERADE HUSBILAR ÄR
MARKNADENS BREDASTE



MARKNADENS BREDASTE
HUSBILAR 2,5 m

KABE – EN UNIK HUSVAGN / HUSBIL

KABE är den ledande tillverkaren av husvagnar och husbilar för åretruntbruk. Tack vare våra lösningar, kan du alltid vara säker på att din semester har rätt förutsättningar för att bli den perfekta avkoppling du drömmer om.

Den höga utrustningsnivån i en KABE är inte en slump. Vi har skapat husvagnar och husbilar vi själva vill bo och leva i. Att ha tillgång till alla tänkbara bekvämligheter har för oss varit självklart. Din husvagn ska vara en plats som andas lyx, lugn och ro, och där du kan koppla av och vill spendera många år.

**VÄLKOMMEN TILL DIN KABE-ÅTERFÖRSÄLJARE
ELLER BESÖK VÅR HEMSIDA WWW.KABE.SE!**

BARA DE BÄSTA SÄLJER KABE När du köper en KABE av en auktoriserad återförsäljare kan du vara trygg med att även vi lutar på handlar. De vet vad som krävs, och de finns där redo att hjälpa dig.

DET HÖGA ANDRAHANDSVÄRDET Det finns något som kännetecknar starka och stabila varumärken: det höga andrahandsvärdet. Vi har under lång tid sett till att värdet på din KABE står sig bra år efter år.

55 ÅRS ERFARENHET Hög kvalitet i alla detaljer, trygghet i alla led och bra design är något som har varit signifikativt för KABEs husvagnar och husbilar i mer än 55 år.

5 ÅRS GARANTI Lägg din tid på att planera semestern – och framför allt njuta av den. Vår fem år långa garanti på alla nya KABE-husvagnar och -husbilar ger dig ett garanterat problemfritt ägande.

Alltid steget före

KABE

FEB/MARS

HÄNG MED OSS

05 RESELEDARE

Här börjar resan – Alf Ekström om det senaste som händer på KABE

14 ELMIA HUSVAGN HUSBIL

Mötesplatsen för alla husvagns- och husbilsentusiaster

NYHETER 2014

06 KABE TRAVEL MASTER X

Nya Cross-overn från KABE

08 HALVINTEGRERADE HUSBILAR

Marknadens bredaste: 2,5 m

10 KLIMATSMARTA KABE

Tekniska lösningar som ger bättre inomhusklimat

RESA

16 FRIHET PÅ HJUL

Följ med till Nya Zeeland som ligger i Norge

26 MOT MEDELHAVET

Fyra veckors semester framför oss och en ny KABE

TEST

31 KÖRKOMFORT

Mjukare gång och bättre sidostabilitet

22 EN KABE KAN HA MÅNGA FUNKTIONER

SIGNALER

32 CAMPINGPRYLAR

Det allra senaste inom camping från KAMA Fritid

ÖVRIGT

28 MAT

Med ugn blir det nya rätter

35 KABE ÅTERFÖRSÄLJARE

108 återförsäljare i 10 länder finns där för att ta hand om dig

Omslagsfoto: Bjørn Gunnar Kværne, Norge



16



06



Campingtillbehör till husbilen



Westfield
OUTDOORS

Paddico SR

En mycket stabil och komfortabel stol med stoppad dyna och klädsel i 100% polyester. Dynans unika stoppning absorberar minimalt med vatten och ger en hög sittkomfort. Max belastning: 120 kg. Finns i två färgställningar och kan extrautrustas med fotstöd. Vikt inkl. fotstöd: 7,6 kg.



WIGO
Zelte

Wigo Voyager

Stabilt fristående resetält, med stängbar bakvägg, för husbilen. Speciellt utformat för vintern men även lämpat för vår, sommar och höst. Mått: 200 x 150 cm. Två höjder: 265 alt. 295 cm. Vikt 20 kg. Levereras med stativ, tältduk, fästdetaljer och packpåse.

KAMA
FRITID

Ledande nordisk leverantör

av tillbehör för husbil och husvagn. Hämta katalog med 250 sidor tillbehör hos din KAMA-handlare.



Handla tillbehör via KAMA Order To Store (OTS)

Enklare kan det inte bli! Se KAMAs hemsida för info.



ATT GÅ I TAKT – ETT STEG FÖRE!

KABE byggdes inte på en dag, utan vilar på många års månghövdat arbete vid ritbord, i fabriken och vid förhandlingsbordet. Och det har lönat sig, KABE är den överlägset största tillverkaren i Sverige i dag. Men så var det inte från början, då var vi bara en av en lång rad tillverkare. Men vår grundare Kurt Blomquist hade en teknisk nyfikenhet och ett affärsmannaskap som alltid drev på. KABE skulle alltid vara ett steg före.

Efter den devisen lever vi som jobbar här fortfarande. Den vägen har lett oss både till löpande band och robotiserad tillverkning. Resultatet är husbilar och husvagnar som hela tiden legat före när det gäller inneklimat, ventilation, golvvärme, väghållning och inte minst komfort. Varje år nya nyheter.

På den stenhårda marknad som råder idag, med global konkurrens, räcker det inte med att bara försöka vara ett steg före. Att KABE fortsätter ligga i topp även i internationella jämförelser, beror på att vi idag är 350 anställda som går ett steg före – i takt med varandra, med våra leverantörer och våra återförsäljare. Men kanske viktigast – i takt med dina behov och önskemål.

VI HÖRS!

ALF EKSTRÖM



Psst!

Vart går din nästa resa? Skicka din bästa semesterbild till oss på red@kabe.se.

**Registreringar Husvagnar i Norden
Skandinaviska märken 2013 (%)**

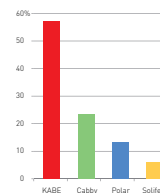

**Marknadsandelar Husvagnar i Norden
Skandinaviska märken (%)**

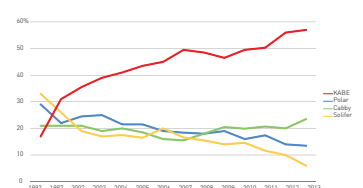



NYA KABE TRAVEL MASTER X

Lagom till Husvagn Husbil-mässan på Elmia i höstas lanserade KABE sin första husbil av "Crossover-typ". Bilen går under namnet Travel Master X. Nu börjar de första bilarna i serieproduktion rulla ut ur fabriken i Tenhult. Den nya husbilen utmärker sig genom att den har en upphöjning på taket för att få en så rak taklinje inomhus som möjligt. I upphöjningen ryms den nedsänkbara taksängen, av samma typ som finns i de helintegrerade husbilsmodellerna.

KABE har som enda tillverkare typgodkända 2,50 meter breda halvintegrerade husbilar. Att erbjuda en bodel som inte står långt efter husvagnar i rymd är viktigt för KABE då många av kunderna kommer från husvagnssidan och är vana vid volyminösa boytor.

Att första husbilen ut i nya serien blev storsäljaren 740 LXL är ingen slump.

– Vi ville bygga den perfekta husbilen för två personer med plats för övernattande gäster eller för familjen som vill ha alla bekvämligheter i sitt

boende. En husbil som är liten och nätt att köra och samtidigt en stor familjebil, förklarar Markus Qvarnström, marknadschef på KABE.

Det är alltså en helt ny KABE-husbil vi har framför oss, redo för upplevelser både på hemmaplan och långt borta. Och att den nya modellserien kommer att tas emot väl på marknaden har KABE inga tvivel om.

– Crossovermodeller har fått ett uppsving på marknaden de senaste åren, då många efterfrågar husbilar

med flera sängplaster, utan att man för den skull ska behöva bädda upp dinnetten. Det här är något helt annat än de gamla alkobilarna med stort överhäng framtill, förklarar Markus.

– Man får man samma flexibilitet men slipper en tung överbyggnad över hytten, fortsätter Markus.

I KABEs nya slimmade upphöjning ryms den nedsänkbara taksängen, som manövreras elektriskt. När sängen är upphissad kan man inte ana att det är en säng, då KABE har

lyckats med konststycket att få en helt rak taklinje invändigt. I nedsänkbart läge blir det god takhöjd mellan säng och tak. Med en stabil stege kommer man enkelt på plats. Bädden mäter 140x198 cm och smalnar av något i fotändan. Runt sängen finns rejäla, höga skyddsnät, praktiska avställningsytor och både direkt och indirekt belysning. Tack vare det isolerande, mjuka innertaket blir ljudatmosfären är dämpad.

KABE har som alltid tänkt igenom belysningen ordentligt; allmänbelysning, spotlights, indirekt mysbelysning, skåpslampor, läslampor. Travel Master x740 LXL har också många små praktiska fack, skåp, lådor, skofack, garderober och andra stuvutrymmen som gör att "bilen slår någon form av rekord i denna svårbemästrade gren".

Förutom lösningen med den nedsänkbara dubbelsängen har x740 LXL

har en 140 cm bred dubbelsäng baktill som är lite högre än vanligt. Därunder finns det rymliga garaget, lätt åtkomligt både från in- och utsidan. KABE har även sänkt garagegolvet något för att utrymmet ska bli så stort som möjligt. Bilen har även ett stort kök, badrum med separat duschkabin och en rymlig sittgrupp.

KABE är världskända för sin höga värmekomfort. Därför ingår följande alltid som standard i alla husbilar från KABE: Nordenspecifikation innehållande stort batteri 100 Ah, kraftigare generator 160 A, extra värmepaket under både förarstolen och passagerarsätet kopplat till golvvärmsystemet samt uppvärmd vevhusventilation. Vattenburen golvvärme med golvvärmematta som når ända fram i hytten, värmeväxlare, motorvärmare, konvektorer vid fotsteg och mellan bil- och bodel ingår

också. Luftspalter runt alla möbler, mjuk väggtapet som hindrar kondens, isolering med slutna celler och mycket mer gör KABE Travel Master x till en fantastisk vinterbil.

Men att bygga en riktig vinterhusbil handlar också om smarta konstruktionslösningar och hur man monterar dem samt om hur de olika systemen samverkar med varandra.

Konvektorerna är monterade för optimal luftcirkulation, luftspalterna är rejäla, i överskåpen skyddas luftspalterna av en bakre vägg för att inte blockeras när skåpen fylls med saker. Spillvattentanken är uppvärmd och isolerad. Tömningen sker med elpump, vilket garanterar noll frysrisk.

Volymen i husbilen med den extra bredden gör Travel Master x740 LXL till en riktigt rymlig och bekväm husbil.





VARJE CENTIMETER RÄKNAS

BRANSCHENS **BREDASTE** HUSBIL

När det gäller bredden på de halvintegrerade husbilarna ligger KABE ett steg före konkurrenterna. De 250 cm breda Travel Master-modellerna premiärvisades på Elmia-mässan i höstas, en nyhet som är unik i hela branschen. Nu rullar de första kundsålda bilarna ut vägarna. Och de lyckliga ägarna kan njuta av lite mer svängrum i hela bilen.



– Faktiskt är vi ensamma om detta i hela Europa, säger Daniel Blom som är teknisk chef vid fabriken i Tenhult.
– Kanske beror det på att det inte är ett helt enkelt steg att växa, varken konstruktions- eller registreringsmässigt, fortsätter Daniel.

Det finns nämligen ett generellt typgodkännande för husbilar som gäller som EU-norm, och då får inte bilarna vara mer än 240 cm breda. Men KABE har arbetat för och lyckats få igenom ett eget registreringsstillstånd som gäller inte bara i Sverige, utan även i resten av Europa.

Varje centimeter känns

KABE Travel Master halvintegrerade husbilar har vuxit med ca 10 cm på bredden och är nu lika breda som husvagnarnas King-size-variant. Även om det kanske låter som små skillnader,

så är det något man direkt registrerar, då det i kubikmeter mätt blivit extra mycket svängrum i bilen. I de kritiska delarna i en husbil, som köket när någon ska passera bakom ryggen på kocken, eller på toaletten där man behöver ökad vändradie, och i gången mellan sängarna har KABE-bilarna nu blivit ännu rymligare.

Underverket

KABEs konstruktörer har på ett mycket elegant sätt löst problematiken kring att bygga ut karossen med ca 5 centimeter på varje sida, vilket även får konsekvenser för underredet och chassiet. Bilarna, som levereras med Fiats standardkomponenter beträffande hjulupphängning, fjädring och dämpare, räcker mycket långt när det gäller både säkerhet och komfort på vägen. Genom en egenutvecklad,

kraftig förstärkningsram runt hela Fiats lågbyggda specialchassi bärs väggarnas tyngd upp längre ut.

– Vi har en lösning som fungerar väldigt väl både bil- och bodelsmässigt. När du kör bilen märker du inte av de extra centimetrarna utan det är först när man kommer in i bodelen som husbilen breder ut sig, förklarar Daniel Blom.

– Vi har tagit ett lite längre kliv än våra konkurrenter för att göra boendet ett snäpp rymligare. En skillnad som gör stor nytta för våra kunder!

De 250 cm breda bilarna erbjuds i KABEs modellsortimentet för halvintegrerade husbilar; från KABE 700 och 740 till 880, samt den nya Crossovermodellen Travel Master X med nedsänkbar säng ovanför dinetten.



TEKNISKT FÖRSPRÅNG:

KLIMATSMARTA KABE

När det gäller inomhusklimatet är din KABE stryktåligare än det mesta. Den tål både hård kyla och extrem värme. Som ingen annan tillverkare har KABE satsat "klimatsmart" redan från tidiga år. Allt för att ge sina ägare ett längre campingår, med sköna upplevelser året runt. Och en vagn som håller över tid.

För att lyckas handlar det inte om att göra en sak rätt, och slå sig för bröstet för det. Som att exempelvis ha ett bra vattenburet golwärmesystem som standard. Det är många detaljer som ska funka tillsammans, många utmaningar som ska övervinnas, för att slutresultatet ska bli komfortmässigt "klimatsmart".

Klimatstark konstruktion

Temperaturväxlingar, luftfuktighet och vatten är såklart de stora utmaningarna. Det ska vara lika behagligt att bo i vagnen både när det är -35°C och +35°C. 70 graders skillnad ställer inte bara krav på värme och ventilation. Hela konstruktionen ska klara

påfrestningarna när material växer i värme och krymper i kyla. Reglar, isolering och ytskikten – i en KABE är alla detaljer perfekt anpassade för att klara alla påfrestningar.

Frukta inte fukt

Fukt kanske är husvagnens och husbilens största fiende. En lurig fiende som gömmer sig i luften i form av vattenånga, antingen inne i vagnen, ute eller både och. Den ger sig till känna när den faller ut vattendroppar på material med lägre temperatur. Vattenångan finns i relativ mängd i utomhusluften. Inne i bodelen kommer mycket av vattenångan från luften vi andas ut. Varm luft kan bära mer

ånga än kall luft, det är därför det kan bildas kondens på kalla rutor. Och om konstruktionen inte skulle vara anpassad för att tåla detta, kan det uppstå problem. Lösningen för KABE heter bra värme, smart ventilation och beprövade material.

– Utsatta delar bygger vi med specialreglar i plast som ventilerar sig själva, förklarar Daniel Blom, teknisk chef på KABE.

– Isoleringen är också väldigt speciell för den har slutna celler som inte kan suga åt sig någon fukt.

– Det handlar om att vara både noggrann och försiktig, och tänka på varenda detalj, fortsätter Daniel.

I klimatkammaren utförs noggranna tester på husvagnarna och husbilarna.



Daniel Blom, teknisk chef, inspekterar de nygjorda golven med vattenburen golvvärme.



Hytt med värmekonvektorer för instegen – på bägge sidor.



90 graders temperaturskillnad: det ska vara lika behagligt i vagnen både när det är -35°C och $+55^{\circ}\text{C}$.



Sänglådorna är modifierade för att det inte ska påverka komforten.



Den nya utvändiga lastluckan har värmeslingor runt hela luckan och luftkanaler.

Varje nyhet och förändring vi gör får konsekvenser, därför provas allt ytterst noggrant i vår välutvecklade testanläggning, innan det förs in i den löpande produktionen.

Luck-lösning

Husvagnarnas nya utvändiga lastlucka, som går till utrymmet under sängen, är bara ett exempel som Daniel nämner:

– För oss är det inte bara att ta upp ett håll i ytterväggen. En lucka blir alltid en köldbrygga in i vagnen. Därför har vi dragit upp värmeslingor runt hela luckan och skapat en värmezona där. Speciella luftkanaler på luckans insida styr den varma luften dit vi vill.

– Till och med sänglådorna är modifierade för att det inte ska påverka komforten.

– Luckan är en ganska liten nyhet till i år kan man tycka, men den har fört med sig stora konsekvenser på konstruktionen och i byggprocessen.

Hytt-nytt

Om vi hoppar över till de halvt integrerade husbilarna så finns det några viktiga nyheter att kommentera ur ett året-runt-perspektiv. Själva bodelen bygger KABE på samma noggranna premisser som husvagnarna. Vanligtvis i en husbil är den svaga punkten värmemässigt i förarhytten, som kommer direkt från Fiats löpande band.

Men i KABEs fall har man tänkt på det mesta:

– Till i år har vi lagt in ett helt nytt golv i hytten, med nya värmeplåtar och ny matta med vattenburen golvvärme kopplat till bodelens värmesystem, förklarar Daniel.

– Vi har till och med gjort värmekonvektorer för instegen på bägge sidor. Allt för att få en så jämn värme som möjligt i hela bilen.

– Varje år tar vi flera steg framåt, och i bland ett stort. Året-runt-egenskaperna kan alltid bli ännu lite bättre. Från den vägen viker vi aldrig av.



Gone CAMPING

GONE CAMPING ÄR ETT SAMARBETE MELLAN SCR OCH HRF.

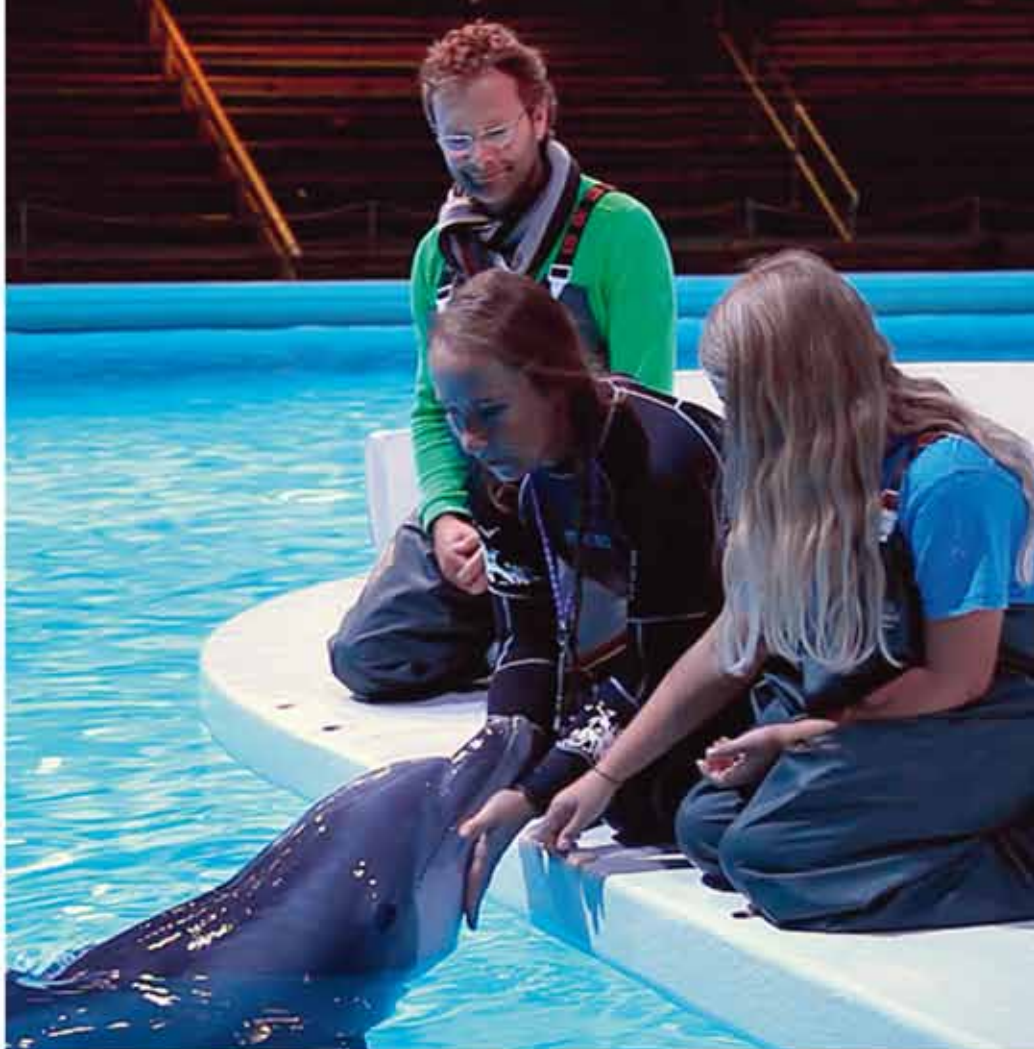

Upplöv mer!

Gone Camping är reseprogrammet för dig som älskar campingsemestern. Här tar vi rygga på den erfarna programledaren Martin Örnroth när han letar upp dolda pärlor, pulshöjande äventyr och bjuder på massor av campinginspiration. Följ med Sveriges enda reseprogram med campingen i fokus genom vårt avlånga land och ut i resten av Europa. På [Camping.se](https://www.camping.se) kan du se alla avsnitt.



CAMPING.SE
Här börjar semestern

Mötesplatsen

FÖR ALLA HUSVAGNS- OCH HUSBILSENTUSIASTER

TEXT OCH FOTO: CARINA LUNDEHOLM

Yvonne och Erik Månsson från Karlskrona.



Joel Mårtensson med pappa Jimmie.



Om du tar en promenad längs Vättern, mellan Huskvarna och Jönköping, andra helgen i september är det svårt att tro att det kan finnas någon i Sverige som inte är ägare till en husvagn eller en husbil. Det är faktiskt en upplevelse att se så många campare på en gång.

Anledningen är förstås Elmia Husvagn Husbil, som inte bara är Nordens största mässa för det mobila livet. Området kring Elmia är också en mötesplats för tiotusentals husvagns- och husbilsentusiaster som kommer med sina mobila bostäder för att umgås och trivas tillsammans. Höstens mässa samlade 37 000 besökare.



Anna Hedman och Rolf Hedman från Falsterbo gillar funktionell husbilsdesign.

Gränsöverskridande design

KABE hade som vanligt en stor monter där man visade hela sitt breda utbud och många spännande nyheter. Mässan är en fantastisk möjlighet att få se alla KABEs modeller sida vid sida, både husvagnar och husbilar. Intresset för de helintegrerade husbilarna är fortsatt stort och satsningarna på design och produktutveckling fotsätter.

KABEs husvagnar har redan genomgått en rejäl ansiktslyftning när det gäller den exteriöra designen. På mässan presenterades ett nytt tillval till Royal och Hacienda. Det är en utformning med slät plåt, vita ytor och en helt ny dekor. Den nya designen för tankarna till KABEs husbilar. Och visst finns det mycket inspiration att hämta från husbil



till husvagn och tvärtom. Många upplever nog att KABE skaffat sig ett försprång här genom att våga använda sina innovativa lösningar på ett mer gränsöverskridande sätt än konkurrenterna.

Som ett lyxhotell

I en av KABEs större helintegrerade husbilar hittar vi Rolf och Anna Hedman från Falsterbo. För 26 år sedan åkte de till Elmia för allra första gången. Då hade de aldrig provat campinglivet, men eftersom barnen var små och familjen gillade att resa var de lite nyfikna på möjligheterna med ett rullande hem.

- När vi åkte hem från Jönköping den dagen var vi nyblivna ägare till en stor husbil! Sedan reste vi runt i Europa i nio månader och tillbringade bland annat tre månader i Turkiet, berättar Rolf.

Så småningom sålde familjen Hedman sin husbil och det har hittills inte blivit någon ny. Men för några år sedan hyrde de en husbil när de besökte Nya Zeeland och längtan efter det fria, rörliga livet vaknade till liv igen.

- Nu är våra barn stora och vi har möjlighet att resa som vi vill. Kanske slår vi till och köper en husbil i dag. Vi gillar KABE för att de är så duktiga på funktionell design, förklarar Anna.

Rolf passar på att provligga sängen i husbilen. Ska man åka på långresa är det viktigt att sova skönt.

- Det känns som ett lyxhotell! Hur länge får jag stanna, skojar han med KABEs säljare som dyker upp i dörren.

KABE-gemenskap

KABEs monter blir förstas den naturliga träffpunkten för många mässbesökare som redan har en husvagn eller en husbil från Tenhult. Kanske är det inte alls läge att köpa nytt, men då är det ändå roligt att titta. Det finns en stark känsla av gemenskap bland KABE-ägarna och många byter åsikter och erfarenheter med varandra när de träffas i utställningsvagnarna.

Umgänget fortsätter ute på den stora mässcampingen där samtalen pågår långt in på kvällarna. Många tillbringar flera dagar på mässan. Samvaron med nya och gamla vänner är en viktig del av upplevelsen.

Tre generationer

Strax före stängningsdags på fredagen hörs prat och glada skratt från en av husvagnarna i KABEs monter i B-hallen. Husvagnen är full med folk och det visar sig att de flesta är släkt med varandra. Här möter vi tre generationer av familjen Mårtensson från Karlskrona. Yvonne och Erik är

på mässan tillsammans med sonen Jimmie och hans familj.

- Nu har vi en KABE Diamant från -08 och är lite sugna på att byta till en nyare. Vi använder vår husvagn hela året. På sommaren reser vi omkring och på vintrarna brukar vi åka till fjällen. Nästa helg ska vi på hundutställning, berättar Yvonne.

Familjen Mårtenssons husvagnsresor blir ofta släktträffar. De vuxna barnen och barnbarnen älskar också husvagnslivet och de brukar sammanstråla på Öland eller något annat trevligt ställe eller för att åka skidor tillsammans.

- När jag blir vuxen kommer jag också att ha husvagn. Nu har vi en Ametist. Om jag ska välja en ny husvagn ska det vara en med mycket finesser, påpekar barnbarnet Joel och demonstrerar ivrigt ljudanläggningen i KABEs visningsvagn.

Joels pappa Jimmie försöker lägga sig i, men här har vi en ung man som har full koll. Joel fortsätter att visa vad han menar med finesser: Ljuslister, TV-hållare och manöverpanelen för värmesystemet. Det är ingen tvekan om att han har förstått vad dagens husvagns- och husbilsliv handlar om: Komfort!

Frihet på hjul!

Först rynkar de lite på näsan. Sen kapitulerat samtliga resenärer helt inför den frihet som husbilen ger och alla drömmer högt om olika resor de skulle kunna tänka sig göra med en husbil. Följ med till Nya Zeeland som ligger i Norge.

AV: JENS CHRISTIANSEN / ESCAPE 360



Först rynkar de lite på näsan och ser skeptiskt på mig när jag förklarar att de bara måste följa med på ett riktigt äventyr i Nordnorge. Det är inte de norra delarna av vårt grannland som får dem att göra grimaser, då vi alla redan har varit där flera gånger och är medlemmar i dess fanklubb. Nej, det är det faktum att jag kommit med förslaget att vi ska åka runt i en husbil.

- Husbil? Det är väl bara för pensionärer, blir deras kommentarer.

Till slut lyckas jag få en kajaktokig och en fiskefrälst med på noterna då jag förklarar att vi kommer lasta bilen full med all utrustning som tänkas kan och att det kommer bli massor av äventyr.

Jag måste dock erkänna att jag undrar lite vad jag givit mig in på då jag ska sätta mig i bilen och köra i väg från Tenhult söder om Jönköping. Jag har fått låna en demobil av KABE. Den är stor. Riktigt stor. Efter ett tag känns det som om jag sitter på en tron och ser ut över alla andra. Detta är ju kanon; hur kan man ens komma på tanken att bila i en av de små bilarna som jag ser nedanför mina fötter?

Innan vi beger oss norröver mot Narvik i norra Norge som är vår första anhalt lastar vi på våra cyklar, kajaker och fiskeutrustning. Möjligtvis lades även några gourmetöl på kylning i kylskåpet. Vi ska till mountainbikens huvudstad i Norge, så uttrycker de sig i alla fall själva i Narvik. Husbilen rullar på i maklig takt och trots att det är över 140 mil dit så är resan förhållandets vis enkel att genomföra i ett svep. Väl framme letar vi upp en husbils-camping som ligger precis utanför staden, vackert belägen med underbar utsikt över fjorden. Vi hinner med att njuta av den medhavda iskalla drycken sittandes i solstolar med fjorden vid våra fötter och återigen konstaterar vi att det ser ut som det gör på andra sidan jorden, nämligen i Nya Zeeland.

Nästa dag möter vi Grete Iversen som ska ta oss med upp på en tur på Narviksfjället. Vana som vi är vid att cykla i alperna bär vi in våra älsklingar till liften för att, precis som där längre ner i Europa, hänga på dem bakpå sittliften i de speciella ställ som brukar finnas. Men det gör det inte.

-Var har ni era skydd? Vi ska ju köra renne, säger Grete när hon kommer in till liftarna där vi står lite förvirrade och undrar hur vi ska få cyklarna med upp.

-Öh, va? Nä... inga downhilltokerier utan en skön tur längs fina stigar uppe på fjället tänkte jag, säger jag till en rygg som svarar:

- Nei, renne, upprepar hon då hon redan gått bort mot liftskötaren för att byta några ord.

Grete pratar med den norska dialekt de har här uppe i Narvik, den är lite svårare än den vi brukar höra i exempelvis Oslo.

- Vad säger hon? frågar därför Håkan som är fiskarguru och inte har kört lika mycket MTB som Ulf och jag. Han undrar om det är svår terräng här i Narvik.

Efter att ha väntat en bra stund och sett på när stolslift efter stolslift passerat oss kommer till slut en gammal knagglig bur åkandes. Det visar sig vara våra cyklars lift. Det känns inte direkt 2012, men den fungerar den också.

Vi får en underbar dag på fjället som bjuder på unika utsikter från toppen ut över fjäll och fjord. Allt känns här lite "low tech", men därför också mycket charmigt. Narvikfjellet är dock något för dem som är inriktade på downhill och har inte lika mycket stigar att cykla på som exempelvis alperna. Här är det mer hardcore. Precis som Narviksborna själva.

>>

"Bettan Bobil" passerar polcirkeln.



Dagen bjuder på många utmaningar, skrubbsår och ett brutet revben (det sistnämnda tillskrives snabbt som Håkans fel. Han tvärnitande mitt framför mig). Blåslagna konstaterar vi att hit måste vi bara återvända i vinter. Tänk att få åka skidor ner för berget med denna utsikt och en fjord som aldrig fryser till.

För att vara "mountainbikens huvudstad i Norge" är det emellertid lite underligt att det inte går att hyra en enda cykel på plats. För detta ändamål måste du bege dig till på den svenska sidan. Lite synd är det också att Tinja Fjellgård inte har tillräckligt många gäster under sommaren, vilket gör att de bara har öppet sin restaurang under vintrarna. Tinjas mat och stämning är nämligen en upplevelse som jag gärna skulle vilja prova även på sommaren. Vid toppen av Narviksfjellet ligger i alla fall en restaurang som håller öppet hela kvällen, tyvärr kan den inte matcha maten men väl utsikten.

Vårt nästa mål är att fiska hälleflundra utanför Tromsö. Det ligger en sträcka på cirka tjugofem mil bort, men jag vill prompt se valar när jag väl är uppe i dessa trakter så vi gör en lätt omväg (som senare visade sig bli mer än tio timmars bilkörning) ut till den illa byn Stø längst ut på Langøya. Andøya och Langøya ligger så långt väster ut man kan komma och här är havet så djupt att valarna kommer upp från djupet för att leka och festa på all den fisk som finns i dessa vatten. Vi lyckas återigen hitta världens troligen vackraste camping för vår husbil. Husbil, eller bobil som de säger här i Norge, är nämligen vanligare än i Sverige och i motsats till vårt land finns det här gott om "bobilscamp" som det heter här.

Den på Stø är precis lika charmig som de som driver den. Att sitta mitt i natten med en sol som strålar på himlen och grilla med nära vänner, precis där världen tar slut är magiskt och något alla borde få uppleva en gång i livet. Vi får mörklägga husbilen med de inbyggda rullgardinerna. Här blir det aldrig mörkt, men sova måste vi ju, trots att vi inte känner oss trötta.

Åker du norrupp till byn Andenes på nästa ö, Andøya, kommer du ännu närmare valarna – Självt har jag i förväg pladdrat på om hur fantastiskt det ska bli att åka båt i några timmar men väl ombord är det jag som hänger

över relingen medan mina vänner spanar efter valar. När vi kommer fram möts vi av en av dessa havets egendomligheter som kommer upp för att andas för att sedan glida ner i djupet igen. Märkligt att de likt oss människor måste andas luft men ändå kan dyka tre kilometer ner i havet för att mumsa på jättebläckfiskar och annat som en tjuugo meters kaskelotval behöver för att tillfredställa hungern i sin femtio ton tunga kropp. Vilt och magiskt.

Till slut når vi fram till Tromsö som hälsar oss välkomna med strålande solsken. Tromsö är till skillnad från Narvik en livlig stad full av kryssningsfartyg, turister och hög fart på nattlivet. Här är det som om de bestämt sig för att festa hela sommaren för att ta igen vinterns mörker.

Skärgården runt Tromsö är stor med massor av öar och fjordar och den är välkänd för sina stora hälleflundror. En svår fångad bjässe som alla fiskare drömmer om. Mina vänner och jag provade fiskelyckan ute på Værøya året innan vilket resulterade i enorma mängder av den finaste torsken, men noll hälleflundra så nu ska vi ta revansch. Snopet får vi dock reda på att det blåst på tok för mycket i flera dagar så inga båtar ville ge sig ut dit dessa fiskar ligger och trycker.

Väderprognosen ser dystert ut även de kommande dagarna så vi får helt enkelt tänka om, ta en liten fjordtur och se vad vi kan få. Det blev inte mycket vad fiskar anbelangar, men väl en härlig dag på en gammal skuta med kapten Haddocks norska kusin till rodet. >>



"Tjusningen är att kunna resa var du vill, när du vill för att stanna var som helst och när som helst."

Utsikten över Eufjord är hänförande. Vattenfallen, som på vintern är berömda nerfarter (!) för våghalsiga

”Håller den?” frågar jag och stampar med foten i betongen.
”Än så länge” blir svaret. Topprestaurangen med Norges
mest spektakulära balkong byggdes inte igår.



skidåkare, störtar alla ner i fjorden där vattnet är överkligt turkosfärgat. Och iskallt.



FAKTA

HUSBIL Husbil från KABE. Vår hette Travel Master i780LB. Den är cirka 3,10 meter hög med railsen monterade så man får akta lite när man kör så att inte kajakerna skalas av. Stor, trygg och smittande att köra.

NARVIK Om du vill upptäcka Norge med husbil finns det gott om speciella ställplatser för det. Strax utanför Narvik, norröver, ligger Narviks camping med ett vackert läge i sluttning invid Lofotfjorden, Adress: Rombaksveien 75 E-6, Narvik. Pris för husbil ca 200 NOK/dygn. narvikcamping@narvikcamping.com

NORDLAND Vill du åka på valsafari så finns det två bolag att välja mellan. Arctic Whale Tours ligger i Stø, en liten by på Langøya. Resan tar cirka fem till sex timmar och du får se fågeliv och sälkolonier på vägen. Inkluderat är också ett föredrag/guidning av marinbiolog i auditorium före safarituren och fisksoppa lagad på färsk fisk ombord på båten. Pris: ca 820 NOK. www.arcticwhaletours.com

Whale Safari Andenes har två båtar, MS Reine som tar 80 personer och MS Maan Dolphin som tar omkring 130 personer. Deras valsafarituren tar cirka tre timmar. Före turen får du guidning på valcentret. Turen kostar ca 830 NOK. www.whalesafari.no

Campingplats för husbil på Stø: Stø bobilcamp. www.stobobilcamp.no

TROMSÖ Vill man fiska i och runt Tromsø fixar Arctic Fishing Adventures allt du vill oavsett om det är Hälleflundra hardcore eller en mysig familjekutter i fjorden som lockar. www.arcticfishingadventures.no

LYNGSFJORD Lyngsfjord Adventure fixar alla tänkbara upplevelser om du vill bo i kåta på fjället eller paddla i Signaldalen. www.lyngsfjord.com

BRA LÄNKAR:

www.visitnorway.com
www.destinationnarvik.com
www.visitvesteralen.com
www.visittromso.no

Nästa stopp på listan är en tur upp längs Lyngfjorden för att besöka en skön same som erbjuder övernatting på fjället i moderna kåtor. Han förklarar att han drygar ut kassan lite med denna "hotellverksamhet"

-Vargen och tågen tar allt för många renar, säger han.

Han ser konstant pillimarisk ut och när jag frågar exakt hur många renar han har blir svaret "Åh, minst femtio-tusen!" vilket såklart inte kan stämma.

-Faktum är att jag inte vet, och visste jag så hade jag inte sagt det ändå.

Vi skrattar åt hans skämt medan han bedyrar att inte ens hans fru får veta det och att han inte vet hur många hon har heller.

-Så är det. Det är tradition här. Det är din ren vettu.

När vi sitter på en klippa uppe på fjället, avnjutandes vår finöl och med blickar ut över Lyngen och fjorden

omgiven av gröna fjälltoppa, jävlas myggen helt klart med oss, men det hör på något sätt till. Det enda ljud som hörs är vallhundens klocka som närmar sig för att säga oss att maten är serverad. Middagen består av våfflor som grillas över öppen eld mitt i kåtan och sover gör vi i tjocka varma sovsäckar liggandes på renfällar runt elden när temperaturen faller till noll-strecket under natten. Det kan vara den bästa nattens sömn vi har upplevt.

Naturen är själva underhållningen med denna resa och tjusningen att kunna resa vart du vill, när du vill för att stanna var som helst, när som helst är en frihet som husbilen ger och som verkligen är perfekt.

Samtliga resenärer har kapitulerat helt inför den frihet som husbilen ger och alla drömmer högt om olika resor de skulle kunna tänka sig göra med en husbil. Stor är den, drar en del och billig att köpa är den inte, men alla vill ha en!

Efter att ha fått paddla med våra kajaker i Signaldalen, en mindre flod som löper ner från fjällen ner mot Lyngfjorden, gör vi en sista avstickare till Målselv för att fiska öring och lax med flugspö. Målselv är en av Norges mest välkända fiskevatten för lax och här kan det vara riktigt mycket folk. Vi har fått ett tips på en liten omväg till en plats intill som ska vara bättre och mer avskild och mycket riktigt - vi är helt ensamma när vi väl hittar dit. Vi får en underbar sista dag ståendes mitt i fåran med myggen som enda sällskap och avnjuter sedan färsk fångst grillad över öppen eld invid sandbanken innan vi måste bege oss de dryga 250 milen hem igen. Men ingen vill lämna detta landskap som bjuder på så mycken dramatik. Och Nya Zeeland ligger ju mycket längre bort.

"Att sitta mitt i natten med en sol som strålar på himlen och grilla med nära vänner, precis där världen tar slut, är magiskt och något alla borde få uppleva någon gång i livet."

ORIGINALBATTERIET



EXIDE
MARINE & MULTIFIT

By Exide Technologies
www.exide.nu www.tudor.se

TUDOR
BATTERIES

KUMHO TYRES 

Vi är med dig hela vägen.
Året om.



KU39 Ecsta Le Sport

Optimal prestanda vid hög fart, dynamiskt på sommarväglag med effektiv bromsverkan vid våta vägbanor.

ecOWING KH27

Utvecklat med miljön i fokus. Lågt rullmotstånd håller nere bränsleförbrukning och ger en låg ljudnivå. Goda bromsegenskaper både på torra och våta vägbanor.

 DAWA

www.dawadack.se · 031-742 1180

AL-KO tillbehör för husbilar

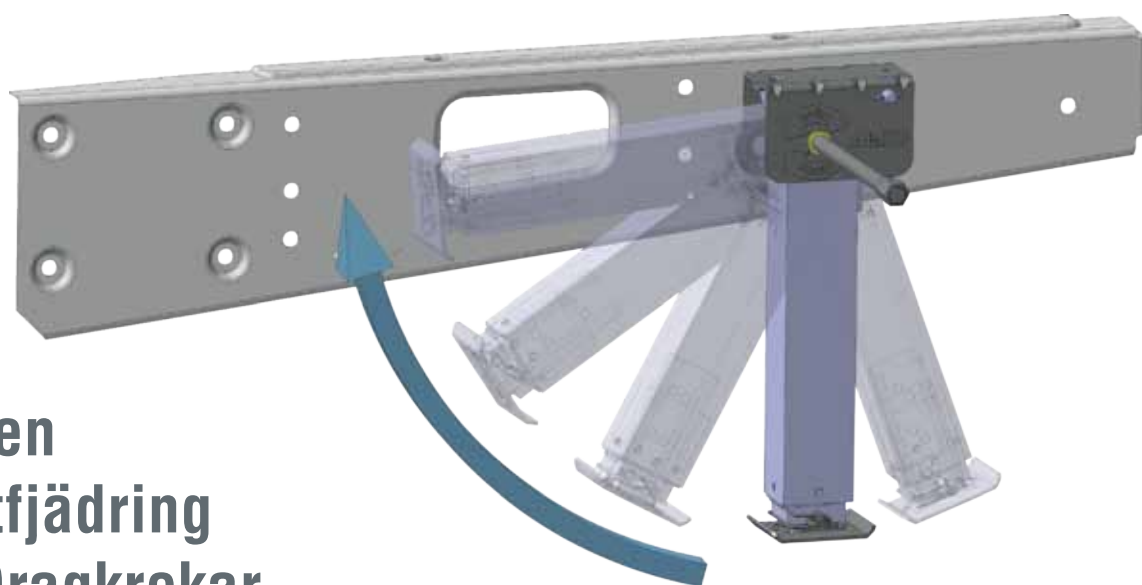

Stödben
Luftfjädring
Dragkrokar

www.al-ko.se

Sänd ett e-mail till husbil@al-ko.se för frågor eller broschyrbeställning

QUALITY FOR LIFE

AL-KO

ALLTID NYA UPPLEVELSESER BAKOM NÄSTA VÄGKRÖK

Fritidshus, gäststuga eller övernattningslägenhet för veckopendlare. En KABE kan ha många funktioner. För vår del fanns det en tid när husvagnen var en förutsättning för att vi skulle kunna hälsa på vänner och släktingar på olika håll i Sverige. När vår familj bestod av två vuxna och fem halvstora barn var det inte alla som kunde ta emot oss som övernattnande gäster. Då var det perfekt att ha med sig ett eget boende.

Under årens lopp har vi använt vårt mobila hem i samband med bröllop, barndop, 50-årsfester och midsommarfirande. Vi har följt våra barn på simtävlingar runtom i landet och nu är det ibland barnen som följer oss och kommer på besök med sina barn, när vi befinner oss på något trevligt ställe i närheten.

Härom året lyckades vi locka äldste sonen till vår husvagn så att vi kunde uppvakta honom på hans 30-årsdag. Det var i mitten av maj, regnet piskade och det var ganska kyligt. Men vi dukade långbord i förtältet och höll värmen genom att blåsa ballonger och äta tårta.

Allt som behövs

När det är midsommar hyr vi oftast ett stort hus eller några stugor för att kunna träffas allihop. Men eftersom vi blivit ganska många i familjen brukar det nästan alltid fattas några sängplatser. Då tar vi med oss husvagnen. Med den följer ju samtidigt ett fullt utrustat kök med kylskåp, extra bord och stolar, diverse leksaker, verktyg, medicinlåda och annat som kan behövas under en intensiv midsommarhelg. Väldigt praktiskt!

Ibland har vi dragit iväg med vår KABE på smala små skogsvägar där vi helt förlitat oss på att vi med gemensamma krafter nog ska klara att få den

därifrån också. Uthyrningsstugor med vackert och enskilt läge har sällan plats för en husvagn utanför knuten. Men på något vis brukar det ändå fixa sig. När vi skaffade mover blev det förstås mycket enklare.

Familjeträffar

Eftersom vi brukar åka runt i Europa flera veckor varje sommar längtar vi alltid efter att få umgås med våra barn och barnbarn när vi kommer hem. Numera har det blivit lite av en tradition att vi ska ha några semesterdagar kvar för familjeträffar i husvagnen.

I slutet på juli förra året åkte vi till Almöns camping på Tjörn. Det var underbart högsommarväder och de

Stilla kväll på Motala camping



Vätternutsikt från Hjo



Tvålfabriken i Hjo





OVAN: Midsommarcamping
NEDAN: Tårtkalas för 30-åring



OVAN: Barnbarn på besök
TILL HÖGER: Camping på
golfbanan, Hökensås



två äldsta barnbarnen, som bor bara någon mil bort, övernattade hos oss. Nästa kväll kom föräldrarna med sin båt och hämtade dem. Då hade vi en hel del att berätta. Vi hade bland annat fiskat krabbor, gått på pyjamaspromenad och ätit glass till frukost. Det blir sällan tråkigt att campa tillsammans med barn.

Småländsk idyll

Det är sällan tråkigt att campa utan barn heller. En liten spontan utflykt med en eller två övernattningar brukar bjuda på förvånansvärt många nya intryck och upplevelser, även om man bara rest några få mil. Precis så var

det när vi av en händelse upptäckte Movänta Camping i Hult, utanför Eksjö. Det var en fredagskväll i augusti och vi åkte direkt från jobbet och hamnade mitt i den småländska idyllen med blåbärsskogar, en spegelblank sjö och fågelkvitter.

Bara några kilometer från Movänta Camping ligger Boaryds Golf. Det är en familjedriven Pay & Play-bana med 9 hål, där alla har möjlighet att prova på golf under avslappnade former. Utrustning finns att hyra och när man tröttnat på golfen serveras kaffe och hembakat i ladugården. Eksjö Gamla stad är förstås också ett givet besöksmål, liksom naturreservatet Skuru Gata och Skuru Hatt. Albert Engström bodde i Hult och här finns bland annat Engströmsgården att besöka.

Välldoft och Vätternutsikt

De flesta som spelar golf har säkert redan upptäckt möjligheterna att övernatta med sin husbil eller husvagn på golfbanan. På Hökensås GK finns en campingplats i miniformat, där de riktiga entusiasterna har säsongsplats och är bosatta hela sommaren. Vi hade en skön vårhelg där och förutom golf, passade vi också på att titta lite närmare på Hjo. Trots att vi bor vid Vättern, hade vi inte varit i Hjo på åratals.

Det är en mysig liten stad med en gammal hamn, fina trähus, kullerstensgator och en vacker stadspark. Här finns en hel del butiker med konsthantverk. Vi besökte bland annat en tvålfabrik och köpte med oss några handgjorda välldoftande souvenirer. På promenadavstånd från stadskärnan ligger Hjo Camping, där man har chans att få en uppställningsplats med fantastisk utsikt över Vättern.

Långa och korta resor, med eller utan barn. Visst är det ett privilegium att få vara KABE-ägare och veta att det alltid finns nya upplevelser som väntar bakom nästa vägkrök!



TRYGGHET ATT VÅGA DITT **ÄVENTYR**

Husbilsafari är ett nytt och roligt sätt att resa. En gruppresa med delmål och samling vid dagens slut. Med svenska handledare som guidar till spännande smultronställen. Och med garanterad trevlig gemenskap! Läs mer och boka din resa på www.husbilsafari.se



Mobil komfort utan kompromiss

Den
mest
sålda



Klimatanläggning Dometic B 2200

- Behaglig och tyst drift
- Samtliga funktioner styrs via fjärrkontroll
- Integrerad belysning
- Värmefunktion

Utan
stödben och
med 12 V
motor



Dometic Premium Markis

- Inga opraktiska skrymmande stödben
- Lätt att fälla ut, elektriskt eller manuellt
- Elektriska modellen har fjärrkontrollen och vindsensor som standard
- Med ett enkelt knapptryck faller du ut markisen

Optimal sikt
på nära och
långt håll



Backvideosystem Waeco RVS-794

- Världens minsta dubbelkamera med linsskydd
- Fjärrsikt med 50°
- Kameran är försedd med en integrerad värmefunktion och vattentät mikrofon
- Lysdioderna har monterats separat för att förhindra reflexer

www.dometic.se

Dometic Scandinavia AB
Gustaf Melins gata 7,
421 31 Västra Frölunda
Tel. 031-734 11 10
E-post info@dometicgroup.se

 **Dometic**
GROUP

Vart ska vi åka i år då?



TEXT: CARINA LUNDEHOLM FOTO: MATS LUNDEHOLM

När vi gav oss iväg på fredags-eftermiddagen hade vi ingen aning om vart vi skulle, bara att resan skulle gå i sydlig riktning, mot Medelhavet. Vi hade fyra veckors semester framför oss och en alldeles ny KABE Royal 520 bakom bilen. Då behöver man inte veta exakt vart man är på väg, och det är just det som gör husvagnslivet så härligt och spännande!

Vi tog färjan till Helsingør och fortsatte söderut. Strax innan det blev mörkt

kom vi till den stora rastplatsen vid Farø-broarna. Där stod redan många övernattande semesterfordon, men vi hittade en riktig fin plats och somnade gott till det rogivande dunket av alla långträdare som passerade på bron ovanför. Visst är det lite skumt att det kan vara så mysigt med vägljud när man själv befinner sig på resa.

05.00 vaknade vi pigga och utvilade och kunde ta en tidig färja från Rødby till Puttgarden. Redan vid åttatiden på lördagsmorgonen var vi i Tyskland. Cirka 30 mil norr om München lämnade vi motorvägen och körde mot

den lilla orten Issigau, där vi sett en campingmarkering på kartan.

”Slottscampingen” i Issigau visade sig vara ett riktigt charmigt ställe. Ägarna drev också en restaurang där vi kunde njuta av god lokal öl och vällagad mat till väldigt måttliga priser. Hela miljön var som ett museum, med gamla rustika möbler, medeltida rustningar och vapen på väggarna. Precis som så många andra städer i den här delen av Tyskland hade Issigau en gång blivit nerbränt av svenskarna. Men vi kände oss välkomna ändå.

Gardasjön

Vid frukosten nästa morgon bredde vi ut kartorna på bordet och övervägde om vi skulle dra österut mot Kroatien eller västerut till franska Rivieran. Vi kunde fortfarande inte bestämma oss, så nästa delmål blev Gardasjön i norra Italien. Där kunde vi fundera i lugn och ro och ända ha alla möjligheter kvar.

Senare samma dag hade vi passerat Alperna och tagit oss till Lasize, vid södra Gardasjön. Snart hängde badkläderna på tork, den första middagsdisken var avklarad och vi gick ner till stranden för att spela lite boule. För bara två dagar sedan hade vi varit på jobbet. Nu kändes det helt naturligt att strosa omkring i shorts och ha italiensk sand i badtofflorna. Tänk vad fort man kan anpassa sig.

Det är otroligt vackert vid Gardasjön. Den norra delen av sjön är smal och omgiven av höga berg. Den södra delen breder ut sig mot de bördiga norditalienska slätterna. I Gardaområdet får man mycket Italien på en gång. Här finns goda viner, underbar mat, mysiga gamla städer, historia, kultur och naturupplevelser.

Opera i Verona

Vi badade, solade och kopplade av. En förmiddag åkte vi till Sirmione, en medeltida stad med smala gränder som ligger på en halvö. Allra längst ut finns ruinerna av ett romerskt palats. På onsdagen gick vi på marknad i Lasize. Nästa dag spelade vi golf. Plötsligt hade det gått en hel vecka och vi hade fortfarande ingen aning om vart vi skulle åka.



Kvällsmys utanför husvagnen, Berchtesgaden

Vi beslutade oss för att stanna ytterligare några dagar och passa på att uppleva en operakväll i Verona. Maken och jag är inga operafantaster, men det visade sig att en av de riktigt stora stjärnorna, som till och med vi kände till, stod på scenen i den antika amfiteatern. Det blev en oförglömlig kväll med Placido Domingo och Verdis Nabucco. Kvällen var varm och med stjärnorna som tak över den vackra arenan kändes det som de hebreiska fångarnas kör hade kraften att höras ända till Rom.

Äkta lederhosen

Efter tio sköna dagar vid Gardasjön kändes det inte längre så angeläget att komma till Medelhavet. I stället körde vi norrut, till Österrike. Vårt nästa resmål bjöd på återseendets glädje. Vi räknade ut att det var 25 år sedan vi besökte den lilla österrikiska staden Unterach vid Attersee allra första gången. Det brukar gå några år mellan varven, men det är alltid lika trevligt att återvända och upptäcka att det mesta är sig likt. Campingen drivs allttjämt av frau Sperr som skickar

Slottscampingen i Issigau.



Sirmione, vid Gardasjön.



Arenan i Verona.





julkort till alla sina gäster varje år, sjön är lika klar och turkos som vanligt och bergen blir fortfarande pastellfärgade i solnedgången.

Är man i Alperna på sommaren ska man absolut prova på lite vandring. Det finns gott om vandringsleder överallt, med olika längd och svårighetsgrad. Vi brukar nöja oss med halvdagsturer, så att man hinner tillbaks till husvagnen i god tid innan det mörknar.

Den här gången tog vi oss upp till en alpäng med betande kossor och en hytta som vi vet serverar mustig och god gulasch-soppa. På vägen ner kunde vi se sjön och campingen som en miniatyrvärld under våra fötter. Jag kände mig extra spänstig eftersom jag hade köpt ett par äkta lederhosen som skulle invigas. De var faktiskt oväntat sköna att ha på sig. Nu får jag ägna resten av livet åt att gå in dem på riktigt.

Morgonpigg i Prag

Vi bestämde oss för att göra ett besök i Prag på hemvägen. Med hjälp av Internet hittade vi en stadsnära camping och med ytterligare hjälp från vår GPS lyckades vi ta oss dit också. Caravan Camping ligger på en smal ö i Donau. Den är en liten och enkel, men med bra läge.

Vi tog cyklarna på kvällen för att se oss omkring. Prag är verkligen en vacker stad med alla sina broar, torn och pampiga byggnader. Men det är en populär stad att besöka och precis som alla andra turister trängdes vi vid Karlsbron och i de gamla kvarteren.

Nästa morgon köpte vi ett dygnskort för kollektivtrafiken och gav oss iväg med spårvagnen. Vi började med att kika på slottet och klostret som ligger på en höjd med fin utsikt över staden. Sedan tog vi ytterligare en promenad över Karlsbron. Det var fortfarande förmiddag och betydligt mindre folk än vad det hade varit kvällen innan. Ett gott råd är alltså att vara morgonpigg när man besöker Prag under högsäsong.

På kvällen satt vi i stillheten utanför vår husvagn och drack god tjeckisk öl och tittade på båtarna som passerade på floden. Vi ställde väckarklockan på ringning för att kunna ta oss ut ur Prag tidigt nästa morgon, innan trafiken skulle bli för intensiv.

Trots att vi följde skyltningen kändes det som vi var inne och körde på nästan alla de gator där vi tidigare hade promenerat. Okej, vi körde inte över Karlsbron, men det var ändå tur att det var tidig morgon när vi drog vår KABE genom Prags innerstad. Det måste ha funnits en annan väg!

Felkörning på landsbygden

Vår fortsatta färd visade sig följa samma tema. Jag hade kommit på att vi kunde köra in i något pittoreskt litet samhälle för att köpa genuin tjeckisk öl. Resultatet blev flera timmars

felkörning på den tjeckiska landsbygden, på vägar som stundtals inte var ett dugg bredare än vår husvagn. De pittoreska samhällena lyste dock med sin frånvaro.

När vi till sist anade motorvägen i fjärran visade det sig att vi var tvungna att passera en järnvägstunnel med tvivelaktig höjdmärkning. Eftersom tunneln var välvd var den högst i mitten. Sagt och gjort. Maken följde mittlinjen och styrde in i tunneln medan jag sprang bakom för att kontrollera att vi hade både luftkonditionering och TV-antenn i behåll på husvagnen när vi kom ut på andra sidan.

Sedan blev det raka spåret till motorvägen. Vi fick faktiskt med oss lite tjeckisk öl innan vi passerade gränsen till Tyskland. Fast det enda vi hittade var helt vanlig standardöl från en helt vanlig Lidlbutik. Men oj, så gott den smakade när vi kommit hem och tänkte på hur vi hade kämpat för att få tag på den.

Kvällsdopp i Östersjön

Hemresan gick via Rostock-Gedser. Vi övernattade på en familjecamping utanför Rostock med enbart tyska turister. Campingen var egentligen var full, men vi fick en egen "stellplatz" med el på parkeringen så det gick ingen nöd på oss.

Jag tog ett kvällsdopp i Östersjön och sedan köpte vi rökt fisk i campingens eget rökeri. Innan vi somnade kunde vi konstatera att första sommaren med vår nya KABE hade blivit väldigt trevlig och innehållsrik, så här långt, trots att vi aldrig hade lyckats bestämma oss för vart vi skulle åka.

Opera i Verona.



Prag, Karlsbron.



Romersk ruin vid Gardasjön.



MED **UGNEN** BLIR DET NYA RÄTTER



Enkelt, festligt, somrigt eller exotiskt. Att laga mat i husvagnen eller husbilen är mycket roligare än de vardagliga köksbestyren där hemma. Därför har jag svårt att förstå dem som hävdar att man inte ska behöva laga mat på sin semester. Det är ju då vi verkligen har tid att njuta av det vi äter.

Semestermat kan vara upplevelser som berikar resan och lever kvar i minnet. Jag kan fortfarande påminna mig smaken av den där underbara, nyskördade sparris som vi köpte hos odlaren utanför Hjo, vid Vätterns strand, strax före sommaren. Vi åt sparris och årets första färskpotatis tillsammans med rökt röding från fiskbutiken i hamnen. Godare kan det knappast bli, och inte mycket enklare heller.

Fisk i ugn

Efter många husvagnsår med matlagning på tre gasolplattor har vårt KABE-kök nu blivit utrustat med ugn. Ingen nödvändighet för ett gott campingliv, kan man tycka. Men ugnen innebär att helt nya rätter nu dyker upp på vårt bord i förtältet, till exempel

lasagne, rostade rotfrukter, helstekt lax och rabarberpaj. Inte bara för att det är möjligt. Det är ju faktiskt väldigt gott också!

Hel fisk är väldigt praktiskt att tillaga i ugn. En urtagen större fisk utan huvud kan man gnida in med salt och låta ligga en stund innan man kryddar, tillsätter några skivor smör och stoppar in i ugnen. (Är det en grovfjällig fisk är det trevligast att fjälla den först.) En laxsida lägger jag med skinnsidan neråt på en bädd av grovt salt och rejält med dillkvistar och ringlad olivolja. Krossad rosépeppar över och några varv med saltkvarnen, sedan är den redo för ugnen.

Fast i ärlighetens namn går det förstås också bra att tillaga fisk på sin utegrill. Då gör man likadant, men



sveper in fisken i aluminiumfolie och lägger paketet på gallret.

Mjöl och kryddor

Bakning kan ju kännas lite överdrivet i ett husvagns-/husbilskök. Men sätt tändarna i en bit hembakat focaciabröd tillsammans med en klick aubergineröra, några oliver och ett glas vin en fin sommarkväll. Jag lovar att du inte glömmer mjölet nästa gång du packar din KABE inför semestern.

Lyckad matlagning handlar en hel del om kryddor. För min egen del tog det lång tid innan jag insåg att man faktiskt inte behöver åka omkring med lådorna fulla av skramlande glasburkar med kryddor som man använder sällan, men ändå vill ha med sig ifall man skulle råka behöva dem.

Numera har jag många små lätta plastburkar som jag fyller med alla tänkbara kryddor från hemmaköket. I burkarna förvarar jag också valnötter, farinsocker, bakpulver, sesamfrön och annat smått och gott som gör matlagningen extra inspirerande. Man vet ju aldrig vilka matidéer som kan tänkas dyka upp i huvudet under en semester.



FOCACCIABRÖD MED TOMAT

- > 20 g jäst
- > 1,5 dl vatten (37 gradigt)
- > 1 msk olja (gärna från saltorkad tomat på burk)
- > ½ tsk salt
- > 3,5 dl vetemjöl
- > 1 tsk bakpulver
- > ½ dl hackade saltorkade tomater
- > 1 msk hackad, färsk basilika

Garnering: Olivolja, pressad vitlök, hackad färsk basilika, flingsalt.

Smula jästen i en skål och rör ut med vattnet. Tillsätt olja, salt och mjöl blandat med bakpulver. Rör tills degen är smidig, men lite kladdig. Blanda i tomat- och basilikahack. Jäs under duk i 30 minuter. Stjälp upp degen i en oljad ugnform. Tryck ut med mjölade fingrar. Jäs ytterligare 30 minuter. Grädda i ugnen cirka 15 minuter, 225 grader.

Blanda olja, pressad vitlök och basilikahack och pensla över det nygräddade brödet. Strö över flingsalt.



AUBERGINRÖRA

- > 2 medelstora auberginer (eller en stor)
- > 1 hackad lök
- > 2 finhackade tomater
- > 2 msk hackad persilja
- > 1½ dl olivolja
- > Citronsaff, salt, peppar och ev. lite pressad vitlök

Baka de hela auberginerna i ugnen ca 180 grader, eller på grillen, tills de är helt mjuka. (Känn med sticka) Låt dem kallna och dra sedan av skinnet. Hacka innehållet. (Jag brukar ta bort en del av kärnorna om de är stora.) Blanda ner finhackad lök, tomat och persilja. Blanda i olivolja och smaksätt med pressad citron, salt och vitpeppar och kanske lite pressad vitlök.

Rör tills allt är väl blandat. Ställ kallt en stund före servering. Njut röran på ditt nybakade focacciabröd eller på annat gott bröd.



Isabella

NYHET! Prisma

Flexibelt långliggartält
med många inredningsmöjligheter

Prisma är årets allra största nyhet. Med sitt djup på 4 meter, är Prisma det hittills största förtältet i Isabellas sortiment sedan 1970-talet. Prismas flexibilitet, den stora slitstyrkan och det kraftiga stativet gör Prisma till det ultimata förtältet för långtidscamparen. Tack vare att fronten kan flyttas inåt med extratillbehör, är det möjligt att få en terrass under tak. De stora fönsterpartierna gör Prisma till ett mycket ljusst och inbjudande förtält, där du kommer att tillbringa många timmar. För att garantera största möjliga styrka, levereras Prisma endast med stativet MegaFrame. Om du önskar använda Prisma året runt, kan stativet kompletteras med extra stänger som ger extra god stabilitet.



Kama Fritid AB · Box 114 · SE-560 27 Tenhult
Tel. +46 (036) 353700 · info@kamafritid.se
www.isabella.net



GoCamp backvideo



WeCamp Cover



GoCamp TV-antenn

WeCamp och GoCamp tillbehör

Ett unikt sortiment av specialanpassade tillbehör för husvagn och husbil som endast finns hos din KAMA-handlare!

wecamp

GoCamp



WeCamp fritidsmöbler



GoCamp TV



WeCamp cykel



GoCamp LED

Handla tillbehör via KAMA Order To Store (OTS)

Enklare kan det inte bli! Se KAMAs hemsida för info.

KAMA
FRITID

PLUSSA PÅ MED KÖRKOMFORT



Mjukare gång och bättre sidostabilitet är vad som väntar om du tillägsbeställer AL-KO Level Controler (ALC) till KABE:s helintegrerade husbilar. Det är givetvis inte bara boendekomfort som gäller i en husbil. Mycket tid spenderas på vägen och då är körkomfort och säkerhet en stor del av upplevelsen.

ALC är en nivåreglerande specialstötdämpare för bakaxeln som kan tillägsbeställas till tvåaxliga bilar, dvs i760 och i810. Stötdämparna pumpar upp sig själva till en förutbestämd nivå i takt med ökande last. Bilen håller alltså alltid samma nivå över bakaxeln – lika höger och vänster – upp till drygt maxlasten. Detta sker automatiskt

mekaniskt/hydrauliskt. En viktig fördel som de åkande märker, är att ALC även gör ca 20 procent av fjädringsjobbet tack vare en inbyggd gaskudde som "mjukar upp" och kompletterar stål torsionsfjädringen.

– Ja, fjädringen blir lugnare och komfortablare, förklarar Per Åkerblom på AL-KO i Sverige.

– Att de kraftiga stötdämparna med sin speciella inbyggnad förbättrar sidostabiliteten – och därmed både säkerhet och komfort, är pricken över i.

Fram också

I tillägg till ALC finns nu även ACS, AL-KO Comfort Suspension. Det är ett förbättrat fjäderben för framaxeln. Själva spiralfjädern motsvarar ungefär den förstärkta fjädring som är standard

på KABE:s helintegrerade modeller men i ACS är även stötdämparen optimerad. ACS kan också beställas till KABE:s treaxliga i910

– Sidostabiliteten i framvagnen ökar och gör att småristningar från vägen dämpas effektivare och inte känns i ratt och kaross på samma sätt, fortsätter Per Åkerblom.

– Dessutom blir styrningen mer precis. Bättre väggänsla och säkerhet helt enkelt.

Slutsatsen är alltså: Om man lägger ihop ACS och ALC så får du en både komfort- och säkerhetshöjande kombination för i760 och i810, till ett överraskande lågt pris, långt under vad en luftfjädring kostar.

SIGNALER

DET ALLRA SENASTE INOM CAMPING



Läggdags

Paddico har en tunn stoppad sits som inte bara gör det skönt att sitta i allmänhet. Strukturen i den tunna stoppningen är så begåvad och luftig att den isolerar bra från både värme o kyla, utan att för den delen ta massa plats som lösa dynor. Du sitter ute längre en kylig kväll och slipper blöta "värme-fläckar" när du solbadar. Och vill du ligga till bords finns det en enkel fotpall som tillbehör. Grått och svart.



Stora tassar

Bra bord – kan man få för många? Jo, det kan man nog... Men en gyllene regel är att det är bättre med ett för mycket än ett för lite. Det lilla bordet i Campico-serien fungerar till det mesta: lampbord, sidobord, avlastningsbord, köksbänk, spelbord. Många på rad blir ett långbord. Men kanske bättre att köpa det större då. Slitstark bordsyta, fällbara och justerbara ben. Stora tassar, som gör att benen inte sjunker ner i jorden som tältpinningar. Tre storlekar

Borta bättre

Klart att du ska ha en fullmatad tv även på bortaplan. Satsar du på GoCamps 22-tums har du allt i ett paket, integrerat, koordinerat och startklart. Inbyggd mottagare för både DVB-sändning och satellitmottagning via parabol. Listan på ingredienserna är lång, och omfattar bland annat: inbyggd DVD-spelare, kortläsare, DVB-S2/T2, USB PVR, 2 x HDMI + PC-ingång, scartuttag, insomningstimer. Mått med fot: 516x355x135 mm.



Markisen af Skugga

Med det här Markistältet fördubblar du bredden på din husvagn på ett kick! 250 cm-bredd i en smart påsmodell som fästs i vagnens tältskena. Och kan rullas ihop och sitta kvar där under transport. Väldigt enkel konstruktion, som öppnar för både höger och vänster montering av dörren. Tak av aluminiumbelagd PVC-plast, som effektivt reflekterar bort solstrålar och gör tältet svalare.





Se bakåt – kom fram säkrare

Med Falcons nya backspeglar ser du som en hök med ögon i nacken. Mycket stabil montering i dina befintliga speglar med ergonomisk skruvfästning. Själva spegelhuvudena är aerodynamiskt utformade och vindbrusar inte nämnvärt, vilket också minskar skakningar och vibrationer. Självklart fullständig siktjustering.



Inget drag i tältet

Nu kan du slippa att dra upp förtältet med manna- eller kvinnokraft. Det är bara att låta rälsbussen Enduro göra slitjobbet. Enduro Easy Tent kopplas fast i tältskenan och börjar sen sakta och säkert dra upp tältduken. Det enda som behövs är att se till att mata fram duk så inte maskinen bromsas. Infästningen i tältskenan passar dock inte alla modeller. Hör med din KAMA-återförsäljare.



Skapliga skåp

Westfield ModuCamp är fiffiga grejer om du vill ha rejäl, men demonterbar förvaring i exempelvis förtältet. Flexibla moduler med skåp, garderober, hyllor och arbetsytor med mera som kan kopplas ihop och fungera till det mesta. Enkel montering utan verktyg, enkel justering till ojämt underlag. Tänk om det var så enkelt att bygga ett kök hemma.



Grillmästaren som kan allt

Allt eller inget – varför nöja sig med något halvdant, när Carri Chef 2 finns. Komplet integrerad gasgrill, med stekhäll, grillplatta, kastrullhållare och lock. Komplettera med wook- eller paellapanna, så är storköket komplett. Stekhällen och grillplattan är teflonbehandlade. Förvaringsväska ingår, men inte slang och reducerventil.

Snyggt smidigare

Om det nu finns behändiga dammsugare så är ju husvagnen/husbilen rätta stället att ta dem med. Den här kubistiska varianten av märket Beflexx tar väldigt liten plats och stuvas in i vilken rätvinklig vrå som helst. 1-6 meters utdragbar slang gör att du kommer åt över allt, om du inte går omvägar med slangen. Vikt 3,8 kg, 3,5 ampere.



Ren på resan

En liten strömsnål tvättmaskin gör smutsjobbet på resan. Fylls med varmvatten och tvättmedel, sen klar att använda. Portabel och smidig att ta med på resan. 15-minuters timer, 200 watts motor som kan kopplas över omvandlare. Schwiezisk tillverkning borgar för urmakarprecision.



KABE TAR PRIS I TYSKLAND!

Europas största husvagnstidning – Caravaning i Tyskland – har utsett KABEs Ädelstensserie till den bästa och mest framgångsrika husvagnen. KABE tog priset i kategorin i importvagnar över 20 000 euro. Priset delades ut på den stora turismässan CMT i Stuttgart i början av januari. Priset togs emot av KABEs tyska återförsäljare och representanter från KABEs ledning i Tenhult.

– Ett bevis på att vi bygger bra vagnar som uppskattas även på den stenhårda tyska marknaden, säger KABEs vd Alf Ekström.

– Men också en sporre att förfina våra klassiska KABE-värden ytterligare.



KABE UTÖKAR SAMARBETET MED TEAM NORTHUG!



Svenska husvagns- och husbilstillverkaren KABE har under det senaste året sponsrat Team Northug med en husbil av senaste modell. Den skräddarsydda specialversionen av en KABE Travel Master i810 LT har alla de faciliteter som de önskar sig. Tre sängar, ett modernt kök, ett rymligt bad med dusch och toalett, bekväm sittgrupp och ytterligare en säng fram i bilen som kan sänkas ned från taket. Husbilen ger de påpassade världsstjärnorna lugn och ro under träning och tävling.

– Speciellt under NM på skidor var Petter som ett jagat villebråd och var närmast tvungen att springa och gömma sig för att få lite lugn och ro. Nu kan han enkelt och smidigt söka

skydd i husbilen, slänga sig ner på en av sängarna och vila, få behandling eller äta nylagad varm mat.

– Det här är rätt och slätt ett fantastiskt hotellrum på hjul, konstaterar pappa John Northug.

Nu utökar KABE och Team Northug samarbetet ytterligare. Den här gången är det yngsta brodern Even Northug som står i centrum för satsningen.

– Vi ser en mycket stor potential i Even, säger Timo Nylenna, KABE och ADRIAs representant i Norge, som är den som har sytt ihop avtalet.

– Even kan bli hur bra som helst och att ha Even som affischnamn för KABE är perfekt – det är två riktiga vinnare som har funnit varandra! – avslutar Timo.



THE ULTIMATE
FLOORING EXPERIENCE

KABE VALDE ETT
MÖNSTRAT PLASTGOLV
FRÅN TARKETT.



MED **ECOPRIM®** I HUSVAGNEN
KAN DU CAMPA **ÅRET RUNT.**

Hög isolerförmåga och låg vikt gör Ecoprim® till det självklara valet för den som vill spara energi. För mer information besök paroc.se/byggboken

PAROC®
YOUR ENERGY IN MIND

KABE-återförsäljare

VÅRA KABE-ÅTERFÖRSÄLJARE FINNS ALLTID NÄRA DIG

SVERIGE

Husvagn & Fritid*	Alvesta
Campea*	Arlöv / Malmö
Traktor & Husvagnsservice*	Arvidsjaur
NIBO Caravan*	Bollnäs
Caravan i Eskilstuna*	Eskilstuna
Campea*	Falkenberg
Zäta Caravan	Genevad
To Lu Rent Husvagnar*	Grums
Tagene Fritidscenter*	Göteborg / Hisingskärra
Josefssons Husvagnar	Göteborg / Landvätter
Codat Husbilar* (endast husbil)	Göteborg / Fritsla
Caravanhallen*	Haninge
Husvagn & Fritid*	Kalmar
Polarmaskin	Kiruna
Bossings Fritidscenter*	Linköping
Kurts Husvagnar*	Ludvika
Husvagnsimport	Luleå
Blå Kusten Fritidscenter*	Norrköping
Camp4you* (endast husbil)	Piteå
Husvagnsimport i Piteå	Piteå
Erikssons Husvagnar*	Stenstorp
Åström Fritid*	Sundsvall
Caravanhallen*	Södertälje
KABE Center*	Tenhult / Jönköping
Fritidscenter i Trollhättan*	Trollhättan
GH Husvagnar	Ulricehamn
Caravan Center i Umeå*	Umeå
Upplands Bilforum*	Uppsala
Caravan & Marine*	Valbo
Vinslövs Fritidscenter*	Vinslöv
Bilcompaniet*	Visby
M&M Caravane*	Västerås
Åhus Husvagns Expo	Åhus
Nerikes Camp*	Örebro
PJ Husvagnar	Örnsköldsvik
Molunds Fritid*	Östersund

NORGE

Bil og Caravan Alta AS*	Alta
Maco Fritid AS*	Avaldsnes
Lian's Caravan & Fritid AS*	Bardufoss
Bergen Caravan A/S	Bergen / Hylkje
Hoisveens Caravans	Brumunddal
Ringstad Caravan	Elverum
Caravanaess A/S*	Figgjo / Sandnes
Caravan Vest AS*	Førde / Skilbrei
Bil og Caravansenter AS*	Hönefoss
Caravanshop AS	Kongsberg
Kristiansand Caravan AS*	Kristiansand
Rana CaravanSenter AS*	Mo i Rana
Bil & Caravan Molde AS*	Molde / Hjelseth
Nor Camp AS*	Oslo / Skytta
Heistad Bil & Caravan	Porsgrunn
Hagen Caravan A/S*	Ringebu
Williams Caravan	Råde
Höstland AS, Caravansenter	Skage
Sortland Caravan A/S*	Sortland
Snedfrid Pettersen AS*	Tana
Bodø Caravan	Tverlandet / Bodø
Trondheim Caravan A/S*	Trondheim / Kvål
E18 Caravan AS	Våle
Ålesund Caravan AS	Ålesund

DANMARK

Camping-Specialisten.dk A/S	Herning
Bijé Fritid & Camping	Helsingø
Vestjysk Camping Center ApS	Holstebro
Lunderskov Camping A/S	Lunderskov
Biler & Campingvogne Stenseby	Neksø
Caravan Centret I/S / Brohallen	Nørre-Ålslø
Tarup Campingcenter A/S	Odense NØ
Kronjyllands Camping Center	Randers
PJ Caravan	Roskilde
NH Camping ApS	Rødskov
Slagelse Camping & Fritid	Slagelse
Campinggården A/S	Viby J.
Aabybro Camping & Fritid A/S	Åbybro

FINLAND

Best Caravan Oy*	Hyvinkää
Jalasjärven Katustetalo Oy*	Jalasjärvi
Jyväskä Caravan Oy	Jyväskylä
Kemppaisen Auto Oy*	Kajaani
JP Caravan Oy	Kempele
Kokkolan Vaunupalvelu Oy	Kokkola
Kouvola Vaunu Oy*	Kouvola
H.S Pitkänen Oy	Kuopio
Caravankeskus Reatalo*	Rovaniemi
Auto-Simelius Oy*	Salo
Caravan Erälaukko Oy*	Tampere
Turun Länsi-Vankkurit Oy*	Turku
K & K Kivinen*	Tuusula
Helsinki Caravan Oy*	Vantaa

TJECKIEN

Caravan Centrum Hykro s.r.o	Reporyje
-----------------------------	----------

NEDERLÄNDERNA

Recreama de Boer Caravans BV*	Groningen
Van Eijk Caravans*	Hapert
Pauw Rekreatie*	Heerhugowaard
Hiddink Caravans B.V.*	Tubbergen
Van der Slik Caravan Centrum Zoetermeer*	Zoetermeer

BELGIEN

Rijmaran bvba	Brugge
---------------	--------

SCHWEIZ

Mobile Freizeit B. Hinder	Flurlingen
---------------------------	------------

ÖSTERRIKE

Campingworld Neugebauer	Neunkirchen
-------------------------	-------------

TYSKLAND

Caravanning Center Bad Kreuznach GmbH	Bad Kreuznach
Freizeit KG Bielefeld	Bielefeld
Caravana GmbH Freizeitfahrzeuge	Dettingen/Teck
Kerkamm Camping Caravan Freizeit GmbH & Elmshorn Co. KG	Elmshorn
Camping Center Jülich GmbH	Jülich
Delgado Freizeit GmbH	Möser
Berger Fahrzeuge Neumarkt GmbH	Neumarkt
Holiday Heinz & Linse GmbH	Neustadt am Rbg
Delgado Freizeit GmbH	Wuppertal

* Återförsäljare av KABE Travel Master husbilar.

Semestra där solen skiner!



Vi finansierar din dröm.

Ett mobilt boende med minimalt underhåll.

Vi erbjuder enkel, trygg och förmånlig finansiering av din husvagn eller husbil. Kontakta din närmaste KABE-återförsäljare för en helhetslösning.

KABE

KABE Finans AB

MARKNADENS
FÖRMÅNLIGASTE
FINANSIERING!

i samarbete med

Handelsbanken Finans

KABE Husvagnar AB, Box 14, 560 27 Tenhult

B

